

COPYRIGHT © Hangzhou EZVIZ Software Co., Ltd. ALLE RECHTEN VOORBEHOUDEN.

Alle informatie, inclusief onder andere bewoordingen, afbeeldingen en grafieken, zijn eigendom van Hangzhou EZVIZ Software Co., Ltd. (hierna "Beans View" genoemd). Deze gebruiksaanwijzing (hierna "de handleiding" te noemen) mag op geen enkele wijze, geheel of gedeeltelijk, worden vermenigvuldigd, gewijzigd, vertaald of verspreid, zonder voorafgaande schriftelijke toestemming van Beans View. Tenzij anders bepaald, geeft Beans View geen enkele garanties, waarborgen of representaties, expliciet of impliciet, met betrekking tot de handleiding.

Over deze handleiding

De handleiding bevat instructies voor het gebruik en beheer van het product. Afbeeldingen, grafieken, afbeeldingen en alle andere informatie hierna worden verstrekt voor beschrijving en uitleg. De informatie van de handleiding is onderhevig aan verandering, zonder voorafgaande kennisgeving, als gevolg van firmware-updates of andere redenen. Zoek alstublieft de nieuwste versie op de Beans View website (<http://www.beansview.com>).

Herziening

Nieuwe uitgave – januari 2025

Merkerekeningen

™, Beans View™ en andere handelsmerken en logo's van Beans View zijn eigendom van Beans View in de verschillende rechtsgebieden. Andere hierna genoemde handelsmerken en logo's zijn eigendom van hun respectievelijke eigenaars.

Juridische disclaimer

VOOR ZOVER MAXIMAAL IS TOEGESTAAN DOOR DE TOEPASSELIJKE WETGEVING, WORDT HET BESCHREVEN PRODUCT, MET ZIJN HARDWARE, SOFTWARE EN FIRMWARE, GELEVERD "AS IS", MET ALLE FOUTEN EN GEBREKEN, EN GEEFT Beans View GEEN ENKELE GARANTIE, EXPLICIET OF IMPLICIET, INCLUSIEF MAAR NIET BEPERKT TOT VERKOOPBAARHEID, BEVREDIGENDE KWALITEIT, GESCHIKTHEID VOOR EEN BEPAALD DOEL EN INBREUKEN OP DE RECHTEN VAN DERDEN. Beans View, HAAR DIRECTEUREN, FUNCTIONARISSEN, WERKNEMERS OF AGENTEN ZIJN IN GEEN GEVAL AANSPRAKELIJK NAAR U VOOR ENIGE SPECIALE, GEVOLG-, BIJKOMENDE OF INDIRECTE SCHADE, INCLUSIEF, ONDER ANDERE, SCHADE VOOR VERLIES VAN BEDRIJFSWINSTEN, BEDRIJFSONDERBREKING OF VERLIES VAN GEGEVENS OF DOCUMENTATIE IN VERBAND MET HET GEBRUIK VAN DIT PRODUCT, ZELFS ALS Beans View IS GEÏNFORMEERD OVER DE MOGELIJKHEID VAN ZULKE SCHADE.

VOOR ZOVER MAXIMAAL TOEGESTAAN DOOR DE TOEPASSELIJKE WETGEVING, ZAL IN GEEN GEVAL DE TOTALE AANSPRAKELIJKHEID VAN Beans View DE OORSPRONKELIJKE AANKOOPPRIJS VAN HET PRODUCT Overschrijden.

Beans View ACCEPTEERT GEEN ENKELE AANSPRAKELIJKHEID VOOR PERSOONLIJK LETSEL OF SCHADE AAN EIGENDOMMEN ALS GEVOLG VAN PRODUCTONDERBREKING OF SERVICEBEËINDIGING VEROORZAAKT DOOR: A) ONJUISTE INSTALLATIE OF GEBRUIK ANDERS DAN AANBEVOLEN; B) DE BESCHERMING VAN NATIONALE OF OPENBARE BELANGEN; C) OVERMAGHT; D) UZELF OF DERDEN, MET INBEGRIJF VAN, MAAR NIET BEPERKT TOT, HET GEBRUIK VAN PRODUCTEN, SOFTWARE, TOEPASSINGEN, ENZ. VAN DERDEN.

WAAR HET EEN PRODUCT MET INTERNETTOEGANG BETREFT, IS HET GEBRUIK VAN HET PRODUCT VOLLEDIG VOOR UW EIGEN RISICO. Beans View NEEMT GEEN ENKELE VERANTWOORDELIJKHEID VOOR ABNORMALE WERKING, HET UITLEKKEN VAN PERSOONLIJKE GEGEVENS OF ANDERE SCHADE ALS GEVOLG VAN CYBERAANVALLEN, HACKERAANVALLEN, VIRUSINSPECTIES OF ANDERE BEVEILIGINGSRISICO'S OP HET INTERNET; INDIEN NODIG VOORZIET Beans View ECHTER WEL IN TIJDIGE TECHNISCHE ONDERSTEUNING. WETGEVING BETREFFENDE TOEZICHT EN GEGEVENSBESCHERMING VERSCHILLEN PER RECHTSGEBIED. CONTROLEER ALLE RELEVANTE WETTEN IN UW JURISDICTIE VOORDAT U DIT PRODUCT GEBRUIKT OM TE VERZEKEREN DAT UW GEBRUIK VOLDOET AAN DE TOEPASSELIJKE WETGEVING. Beans View NIET AANSPRAKELIJK IN HET GEVAL DAT DIT PRODUCT WORDT GEBRUIKT VOOR ILLEGALE DOELEINDEN.

IN GEVAL VAN CONFLICTEN TUSSEN HET BOVENSTAANDE EN DE TOEPASSELIJKE WETGEVING, ZAL DE LAATSTGENOEMDE PREVALEREN.

Inhoudsopgave

Overzicht	1
1. Inhoud van de verpakking	1
2. Basis	2
Instellen	3
1. Download de app Bonen bekijken	3
2. Inschakelen	3
3. Verbind met het Netwerk	4
Installatie	5
1. Installatielocatie.....	5
2. Een microSD-kaart installeren (optioneel).....	5
3. De montageplaat installeren	6
4. De camera installeren	8
5. De lens verstellen	9
Uw apparaat bekijken	10
1. Live Weergave	10
2. Instellingen	11
Veelgestelde vragen	12
Initiatieven voor het gebruik van videoproducten	13
INFORMATIE VOOR PARTICULIERE HUISHOUDENS	14

Overzicht

1. Inhoud van de verpakking



Camera (x1)

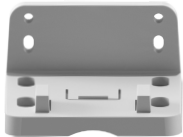

Montageplaat (x1)

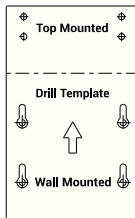

Boorsjabloon (x1)



Set schroeven (x1)

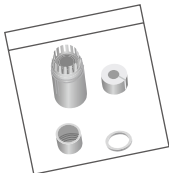

Waterdichte Kit (x1)



Wettelijke informatie (x2)



Snelstartgids (x1)

2. Basis



Naam	Beschrijvingen
Led-indicator	<ul style="list-style-type: none"> — Constant rood: Camera wordt opgestart. ● ● Knippert langzaam rood: Netwerkuitzondering. ● ● ● Knippert snel rood: Camera-uitzondering (bijv. microSD-kaartfout). — Constant blauw: Video wordt bekeken in de app Beans View. ● ● ● Knippert snel blauw: Camera gereed voor netwerkverbinding. ● ● Langzaam knipperend blauw: Camera werkt correct.



Naam	Beschrijvingen
MicroSD-kaartsleuf	<ul style="list-style-type: none"> Plaats een Micro SD-kaart (apart aanschaffen) in deze sleuf. Initialiseer de kaart in de app Beans View voordat u deze gebruikt. Aanbevolen compatibiliteit: Klasse 10, maximumruimte 512 GB.
Resetknop	Wanneer de camera werkt, houd de knop 4 seconden ingedrukt om opnieuw op te starten en alle parameters naar standaard te zetten.
Voedingsaansluiting	Voor het inschakelen van de camera.
Ethernetpoort	Sluit aan op een router met een Ethernet-kabel (apart aanschaffen).

Instellen

Volg de volgende stappen om uw camera in te stellen:

1. Download de Beans View-app en log in op je Beans View-app-account.
2. Zet de camera aan.
3. Voeg uw camera toe aan uw Beans View-account.

1. Download de app Bonen bekijken

1. Verbind uw mobiele telefoon met wifi (aanbevolen).
2. Download en installeer de app Beans View door te zoeken naar Beans View in de App Store of Google Play™.
3. Start de app en registreer een gebruikersaccount voor Beans View.

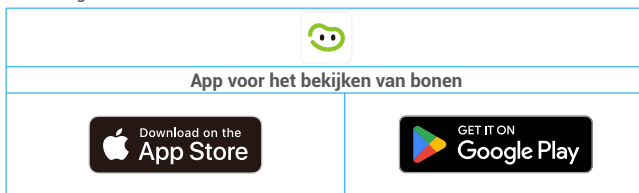

- i** Als u de app al eens hebt gebruikt, zorg er dan voor dat het de nieuwste versie is. Om te weten te komen of er een update beschikbaar is, ga naar de app store en zoek naar Beans View.

2. Inschakelen

Sluit de voedingspoort aan op een stopcontact met een voedingsadapter (DC12V 1,2A, apart verkrijgbaar). Wanneer de led-indicator snel blauw knippert, geeft dit aan dat het opstartproces voltooid is en het apparaat gereed is voor netwerkconfiguratie.



- i** • De stroomkabel en stroomadapter moeten apart worden aangeschaft.
 • Het stopcontact moet in de buurt van de voedingsadapter worden geïnstalleerd en gemakkelijk toegankelijk zijn.

3. Verbind met het Netwerk

- i** • Als de camera is verbonden met zowel wifi als een bekabeld netwerk, geeft deze prioriteit aan de bekabelde verbinding.
- Als een bekabelde verbinding niet beschikbaar is, dan kunt u verbinding maken met een wifi-netwerk. Zorg ervoor dat er een sterk wifisignaal is in uw huidige omgeving.
- Bedrade verbinding: De camera verbinden met een router. Zie Optie A.
- Draadloze verbinding: De camera verbinden met wifi. Zie Optie B.

3.1 Optie A: Bedrade verbinding

1. Sluit de camera aan op de LAN-poort van uw router met behulp van een ethernetkabel (apart verkrijgbaar).

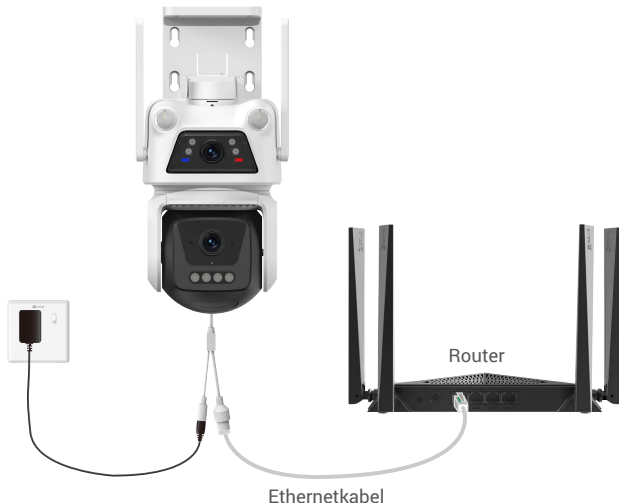

- i** Wanneer de led-indicator langzaam blauw knippert, geeft dit aan dat de camera is verbonden met het internet.

2. Log in op uw account met behulp van de app Beans View.
3. Tik in het hoofdscherm op "+" in de rechterbovenhoek om de QR-code te openen.
4. Scan de QR-code op de omslag van de snelstartgids of op de behuizing van de camera.



5. Volg de wizard van de app Beans View om de camera toe te voegen aan uw account Beans View.

3.2 Optie B: Draadloze verbinding

- i** Wanneer de led-indicator snel blauw knippert, geeft dit aan dat de camera gereed is voor netwerkconfiguratie. Gebruik de app Beans View om de wifi-configuratie te voltooien.

1. Log in op uw account met behulp van de app Beans View.
2. Tik in het hoofdscherm op "+" in de rechterbovenhoek om de QR-code te openen.

3. Scan de QR-code op de omslag van de snelstartgids of op de behuizing van de camera.

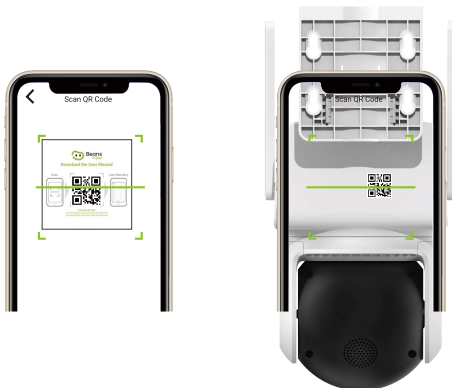

4. Volg de wizard van de app Beans View om de wifi-configuratie te voltooien en voeg de camera toe aan uw account Beans View.

i Als u de wifi van uw camera wilt wijzigen, houd dan de Reset-knop 4 seconden ingedrukt en herhaal de bovenstaande stappen.

Installatie

1. Installatielocatie

Kies een locatie met een duidelijk, onbelemmerd gezichtsveld en met een goed draadloos signaal naar de camera. Houd de volgende tips in gedachten:

- Verwijder de beschermfolie van de lens.
- Verzekert u ervan dat de wand sterk genoeg is om ten minste drie keer het gewicht van de camera te kunnen dragen.
- Installeer de camera niet op een plek waar veel licht rechtstreeks in de cameraleens schijnt.
- Het wordt aanbevolen om de detectiegevoeligheid in te stellen op de Beans View-app bij het selecteren van een locatie. Zo kunt u controleren of beweging kan worden gedetecteerd binnen de plaatsing van de camera en de gevoeligheid aanpassen op basis van de grootte en afstand van het gedetecteerde object.

2. Een microSD-kaart installeren (optioneel)

1. Verwijder de siliconen dop op de camera.
2. Plaats een micro-SD-kaart (apart verkrijgbaar) in de kaartsleuf.
3. Bevestig de siliconen afdekking terug op de camera.



i Nadat u de micro-SD-kaart hebt geïnstalleerd, dient u de kaart te initialiseren in de app Beans View voordat u deze gebruikt.

4. In de Beans View-app, tik op de Record List in de interface van Apparaatinstellingen om de SD-kaartstatus te controleren.
5. Als de status van de geheugenkaart als Niet geïntialiseerd wordt weergegeven, dan tikt u om de kaart te initialiseren.

i De status zal vervolgens wijzigen naar Normaal en kunt u video's opslaan.

3. De montageplaat installeren

De camera kan aan de muur of het plafond worden gemonteerd.

3.1 Muurmontage

1. Plaats het boorsjabloon op het oppervlak waarop u de camera wilt monteren.
2. (Alleen voor cementen plafond/wand) Boor schroefgaten volgens het sjabloon en plaats de ankers.
3. Gebruik metalen schroeven om de montageplaat vast te zetten.

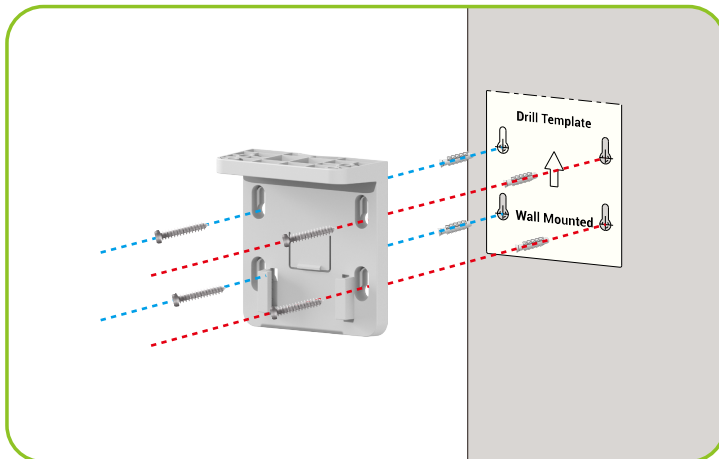

i Zorg ervoor dat de camera, indien hij aan de muur is gemonteerd, minstens 30 cm onder de bovenkant van de muur wordt geïnstalleerd om murenreflectie's nachts te voorkomen die de beeldkwaliteit kan beïnvloeden.

3.2 Plafond gemonteerd

1. Plaats het boorsjabloon op het oppervlak waarop u de camera wilt monteren.
2. (Alleen voor cementen plafond/wand) Boor schroefgaten volgens het sjabloon en plaats de ankers.
3. Gebruik metalen schroeven om de montageplaat vast te zetten.

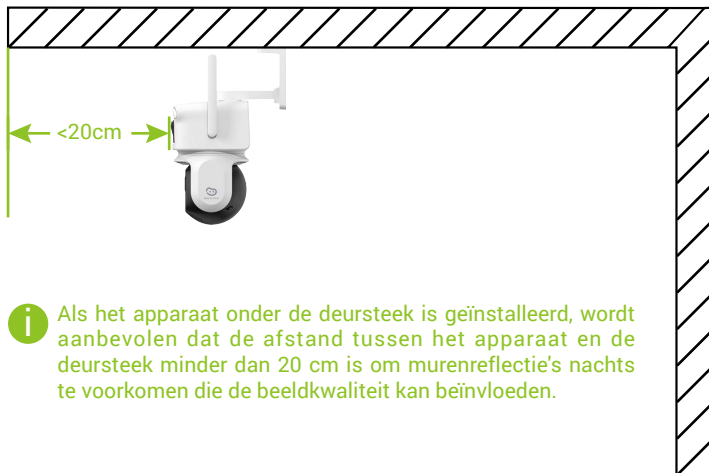
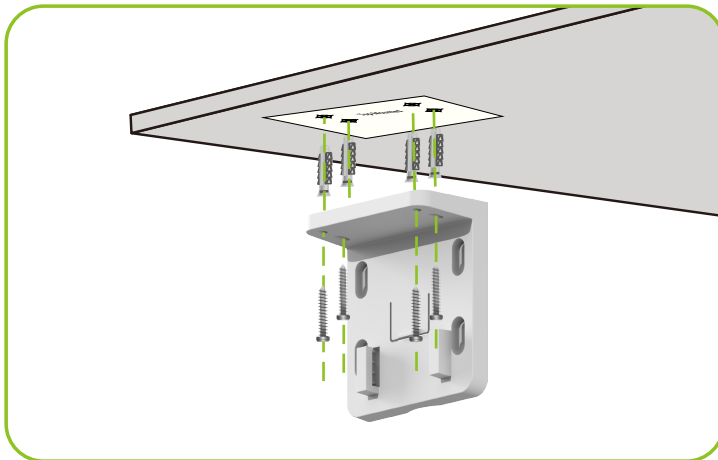

- i** Als het apparaat onder de deursteek is geïnstalleerd, wordt aanbevolen dat de afstand tussen het apparaat en de deursteek minder dan 20 cm is om murenreflectie's nachts te voorkomen die de beeldkwaliteit kan beïnvloeden.

4. De camera installeren

Monteer de camera aan de montageplaat.



5. De lens verstellen

Nadat de installatie is voltooid, wordt het aanbevolen om de lens aan te passen door het realtime voorbeeldscherm in de app Beans View te bekijken om het beste bewakingsperspectief te krijgen.



Uw apparaat bekijken









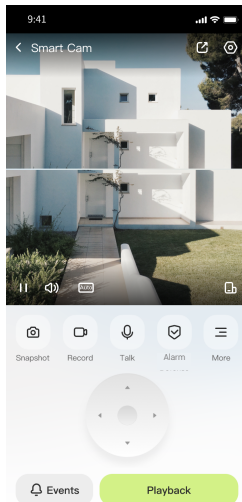





 De interface van de app kan veranderen door een versie-update. Raadpleeg de daadwerkelijke interface.

1. Live Weergave

Wanneer u de app Beans View opent, wordt de apparaatpagina weergegeven zoals hieronder getoond.



U kunt een live feed bekijken en beluisteren, momentopnames of opnames maken en de videokwaliteit instellen.



Pictogram	Beschrijvingen
	Deel. Deel uw apparaat met wie u maar wilt.
	Instellingen. Bekijk of wijzig de apparaatinstellingen.
	Weergave op volledig scherm. Tik om te genieten van weergave op volledig scherm voor uw weergaveveld.
	Momentopname. Maak een momentopname.
	Opnemen. Opname handmatig starten/stoppen.
	<ul style="list-style-type: none">• PTZ. Draai de camera voor een breder gezichtsveld.• Locatie voorinstelling. Bediening van de PTZ om de bewakingslocatie in te stellen als voorgeprogrammeerde locaties.
	Praten. Tik om te praten met de mensen voor de camera
	Alarm. Tik op het pictogram, waarna het apparaat geluiden maakt en flitst om indringers af te schrikken.
	Schijnwerper. Tik om de schijnwerper aan te zetten en het gezichtsveld te verlichten, tik nogmaals om uit te schakelen.
	Slaapmodus. Tik om slaapstand in te schakelen, de video wordt niet meer weergegeven en de alarmmelding wordt uitgeschakeld.
	Kwaliteit. Tik om de gewenste videoresolutie te selecteren.
	Marked. Tik om de in het huidige bewakings scherm weergegeven positie te markeren.
	Draaien. Tik op het pictogram en het apparaat begint automatisch met patrouilleren en keert terug naar zijn oorspronkelijke positie wanneer het klaar is.
	Meer. Tik op om meer informatie over het apparaat te bekijken.

2. Instellingen

Op de instellingenpagina kunt u de parameters van het apparaat instellen.

Parameter	Beschrijvingen
Naam	Wijzig de naam van uw apparaat.
Ingeschakeld/ Uitgeschakeld	<ul style="list-style-type: none">• Ingeschakeld: Wanneer er zich een gebeurtenis voordoet, wordt deze opgenomen in de app-berichten gebeurtenis.• Uitgeschakeld: Wanneer er zich een gebeurtenis voordoet, wordt deze niet opgenomen in de appberichten gebeurtenis.
Slim licht	U kunt instellen wanneer u de schijnwerper wilt inschakelen of uitschakelen zoals u nodig heeft.  Zorg ervoor dat de bijbehorende intelligente detectiefunctie is ingeschakeld.
Detectie-alarm	Hier kunt u kiezen tussen verschillende detectietypen voor uw apparaat.  Zorg ervoor dat de bijbehorende intelligente detectiefunctie is ingeschakeld.
Berichtmelding	U kunt de melding van het apparaat en de app Beans View beheren.
PTZ-instellingen	U kunt parameters van PTZ voor uw apparaat instellen, zoals PTZ-positiekalibratie en PTZ-voorinstelling hier.
Privacy-instellingen	Hier kunt u uw video's versleutelen met een versleuteling wachtwoord en een slaapplan instellen.
Audio-instellingen	Hier kunt u relevante audioparameters instellen voor uw apparaat.
Beeldinstellingen	Hier kunt u relevante beeldparameters instellen voor uw apparaat.
Lichtinstellingen	Indien uitgeschakeld, is de camera-indicator uit.
Opnamelijst	Hier kunt u de status van de Micro SD-kaart zien.

Algemene instellingen

Netwerkinstellingen	Hier kunt u de verbindingstatus zien.
Apparaatinformatie	Hier kunt u de apparaatgegevens zien.
Apparaat delen	Hier kunt u het apparaat delen met uw familielid of gast.

Intelligente service

CloudPlay	Hier kunt u de cloudopslagsservice aanmelden en beheren.  <ul style="list-style-type: none">• Deze functie is alleen beschikbaar in bepaalde landen. Controleer alstublieft de beschikbaarheid in uw land voordat u koopt.• De producent behoudt zich het recht voor tot een definitieve uitleg.
Apparaat opnieuw opstarten	Tik op om het apparaat opnieuw op te starten.
Apparaat verwijderen	Tik om het apparaat uit de app Beans View te verwijderen.

Veelgestelde vragen

V: Wat als ik mijn wachtwoord vergeet?

A: Ga naar de app Beans View > login pagina en tik op "Password vergeten?" > Voer het e-mailadres of telefoonnummer van uw account in.(Verzenden)> Voer de verificatiecode in > Stel uw wachtwoord opnieuw in.

V: Waarom heb ik mijn verificatiecode niet ontvangen?

- A:
1. Als u de account via e-mail hebt geregistreerd, controleer dan uw ongewenste e-mail.
 2. Als u de verificatiecode nog steeds niet kunt ontvangen, heeft u mogelijk een e-mailfilter/blokkade die deze e-mail beperkt, controleer dit alstublieft bij uw e-mailprovider.
 3. Als u een account via een mobiel nummer hebt geregistreerd, controleer dan of uw mobiel korte sms-codes kan ontvangen of niet.
 4. Als u de verificatiecode nog steeds niet kunt ontvangen, geeft u uw nummer, uw land en de tijd van het verzoek door aan het ondersteuningscentrum op support@beansview.com of neem contact op met uw regionale ondersteuningsteam.

V: Wi-Fi-configuratie mislukt?

A: Controleer de volgende instellingen:

1. Zorg dat uw mobiele telefoon is verbonden met wifi en dat het wifi-netwerk correct werkt.
2. Controleer de netwerkstatus:
 - Zorg dat uw netwerk geen firewall of andere beperkingen heeft.
 - Zorg ervoor dat de router het IP-adres aan uw apparaat kan toewijzen of schakel de statische IP-instelling uit (DHCP is standaard ingeschakeld op alle Beans View-apparaten).
3. Reset uw camera; zorg dat uw apparaat gereed is of in de modus wifi-configuratie staat > gebruik vervolgens de app Beans View voor wifi-configuratie van het apparaat.

V: Hoe verkrijg ik de apparaatverificatiecode (6 hoofdletters)?

- A: Houd er rekening mee dat er voor de meeste Beans View-apparaten meestal twee manieren zijn om de 6 hoofdletters apparaatverificatiecode te verkrijgen:
- U kunt dit bij de meeste modellen vinden op de sticker/etiket van het Beans View-apparaat;
 - U kunt de verificatiecode ook vinden in Device Settings > Device Information > Verification Code.

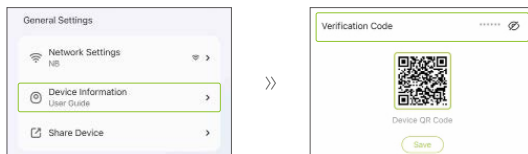

i Voor aanvullende informatie over het apparaat, raadpleeg www.beansview.com.

Initiatieven voor het gebruik van videoproducten

Geachte gebruikers van de waardevolle bonenweergave,

Technologie beïnvloedt elk aspect van ons leven. Als toekomstgerichte technologiebedrijf zijn we ons steeds meer bewust van de rol die technologie speelt bij het verbeteren van de efficiëntie en kwaliteit van ons leven. Tegelijkertijd zijn we ons ook bewust van de mogelijke schade door onjuist gebruik. Videoproducten kunnen bijvoorbeeld echte, complete en heldere beelden opnemen, daarom hebben ze grote waarde in het weergeven van feiten. Niettemin kan onjuiste distributie, gebruik en/of verwerking van videobestanden de privacy, de legitieme rechten en belangen van anderen schenden.

Wij bij Beans View, die ons inzetten voor innovatie op het gebied van technologie, pleiten hierbij oprecht voor dat iedere gebruiker videoproducten correct en verantwoordelijk gebruikt, om zo gezamenlijk een positieve omgeving te creëren waarin alle gerelateerde praktijken en gebruik voldoen aan toepasselijke wet- en regelgeving, de belangen en rechten van individuen eerbiedigen en sociale moraal bevorderen.

Dit zijn de initiatieven van Beans View die we op prijs stellen:

1. Ieder persoon heeft een redelijke verwachting van privacy en het gebruik van videoproducten mag niet in conflict zijn met deze redelijke verwachting. Daarom moet een waarschuwingsbericht dat het bewakingsbereik verduidelijkt, op een redelijke en effectieve manier worden weergegeven bij het installeren van videoproducten in openbare ruimtes. Voor niet-openbare gebieden moeten de rechten en belangen van betrokken personen zorgvuldig worden geëvalueerd, inclusief maar niet beperkt tot, het installeren van videoproducten alleen na het verkrijgen van de toestemming van de belanghebbenden, en het niet installeren van zeer onzichtbare videoproducten zonder de kennis van anderen.

2. Videoproducten nemen objectief beeldmateriaal op van werkelijke activiteiten binnen een specifieke tijd en ruimte. Gebruikers moeten de mensen en rechten die betrokken zijn bij dit bereik op voorhand op een redelijke manier identificeren, om enige inbreuk op portret-, privacy- of andere wettelijke rechten van anderen te voorkomen en zichzelf te beschermen via videoproducten. Als u ervoor kiest om de audio-opnamefunctie op uw camera in te schakelen, zal deze binnen het bewakingsbereik geluiden vastleggen, waaronder gesprekken. We raden ten sterkste aan om een uitgebreide beoordeling te maken van de mogelijke geluidsbronnen in het bewakingsbereik, om volledig inzicht te krijgen in de noodzaak en de redelijkheid voordat u de audio-opnamemenu inschakelt.

3. Videoproducten in gebruik zullen consequent audio- of visuele gegevens genereren uit echte scènes - mogelijk inclusief biometrische informatie zoals gezichtsafbeeldingen - op basis van de keuze van de gebruiker voor productfuncties. Dergelijke gegevens kunnen worden gebruikt of verwerkt voor gebruik. Videoproducten zijn slechts technologische hulpmiddelen die geen wettelijke en morele normen hanteren en die niet kunnen hanteren als leidraad voor het wettelijke en juiste gebruik van gegevens. Het zijn de methoden en doeleinden van de mensen die de gegenereerde gegevens controleren en gebruiken die het verschil maken. Daarom moeten de gegevensbeheerders niet alleen strikt voldoen aan de toepasselijke wet- en regelgeving, maar ook volledig niet-verplichte regels respecteren, waaronder internationale conventies, morele normen, culturele normen, openbare orde en lokale gebruiken. Bovendien moeten we de bescherming van de privacy en de rechten voor portretten en andere redelijke belangen altijd prioriteit geven.

4. De door videoproducten voortdurend gegenereerde videogegevens dragen de rechten, waarden en andere eisen van verschillende belanghebbenden. Het is dus uiterst cruciaal om de gegevensbeveiliging te garanderen en de producten te beschermen tegen kwaadwillige indringingen. Elke gebruiker en gegevensbeheerder moet alle redelijke en noodzakelijke maatregelen treffen om de product- en gegevensbeveiliging te maximaliseren, gegevenslekage, onjuiste openbaarmaking of misbruik te voorkomen, inclusief maar niet beperkt tot het instellen van toegangscontrole, het selecteren van een geschikte netwerk omgeving waar videoproducten zijn verbonden, het opzetten en voortdurend optimaliseren van netwerkbeveiliging.

5. Videoproducten hebben een grote bijdrage geleverd aan het verbeteren van de veiligheid van onze samenleving en we geloven dat ze een positieve rol zullen blijven spelen in verschillende aspecten van ons dagelijks leven. Elk poging om deze producten te gebruiken om mensenrechten te schenden of zich te engageren in illegale activiteiten is in tegenspraak met de essentie van de waarde van technologische innovatie en productontwikkeling. We moedigen elke gebruiker aan om zijn eigen methoden en regels vast te stellen voor het evalueren en bewaken van het gebruik van videoproducten, om ervoor te zorgen dat deze producten altijd correct, zorgvuldig en met goede wil worden gebruikt.

INFORMATIE VOOR PARTICULIERE HUISHOUDENS

1. Separate collection of waste equipment: Electrical and electronic equipment that has become waste is referred to as waste equipment. Owners of waste equipment must dispose of it separately from unsorted municipal waste. In particular, waste equipment does not belong in household waste, but in special collection and return systems.
2. Batteries and rechargeable batteries as well as lamps: Owners of waste equipment shall, as a rule, separate waste batteries and rechargeable batteries that are not enclosed in the waste equipment, which can be removed from the waste equipment without being destroyed, from the waste equipment before handing them in at a collection point. This does not apply if waste equipment is prepared for reuse with the participation of a public waste management authority.
3. Options for returning waste equipment: Owners of waste equipment from private households can return it free of charge to the collection points of the public waste management authorities or to the take-back points set up by manufacturers or distributors within the meaning of the Electrical and Electronics Equipment Law. Stores with a sales area of at least 400 m² for electrical and electronic equipment and those grocery stores with a total sales area of at least 800 m² that offer electrical and electronic equipment several times a year or on a permanent basis and make it available in the market are required to take it back. This also applies in the case of distribution using means of distance communication, if the storage and shipping areas for electrical and electronic equipment are at least 400 m² or the total storage and shipping areas are at least 800 m². Distributors shall, in principle, ensure take-back by providing suitable return facilities at a reasonable distance from the respective end user. The possibility of returning waste equipment free of charge exists for distributors who are obliged to take it back, among other things, if a new similar device that essentially fulfills the same functions is delivered to an end user.
4. Privacy Notice: Waste equipment often contains sensitive personal data. This applies in particular to devices of information and telecommunications technology such as computers and smartphones. In your own interest, please note that each end user is responsible for deleting the data on the waste equipment to be disposed of.
5. Meaning of the symbol “crossed-out wheelee bin”: The symbol of a crossed-out wheelee bin regularly depicted on electrical and electronic equipment indicates that the respective device is to be collected separately from unsorted municipal waste at the end of its service life.